



screens elekler

Burçelik produces two, three and four deck screen configurations and grizzly screens up to 15 m² size, with or without washing units.

Features & Benefits

- Depending on applications, screens can be sorted in four main groups: EG- Type, Grizzly Screens, S-Type, Screens with Vibromotor, Conventional.
- Through shaft driven grizzly screens are of two decks and are used to classify coarse material. Upper decks are comprised of high-Mn cast grade bars or high abrasion resistant steel durable to massive rocks.
- Highly efficient conventional screens can be delivered with polyurethane or rubber decks, the material to be processed.
- Spray washing equipment can be selected for cleansing the material from mud or clay.



Burçelik doğal veya kırılan malzemenin boyutlara ayrılması için iki, üç ve dört katlı elekler veya ızgaralı ön elekler yıkamalı veya yıkamasız olarak 15 m²'lik ebatlara kadar üretmektedir.

Özellikler ve Avantajlar

- Uygulama alanlarına göre dört ana grupta incelenirler; EG-Tipi Iızgaralı Elekler, S-Tipi Elekler, Vibromotorlu Elekler, Konvansiyonel Elekler.
- Kaba eleme için üretilen Iızgaralı Elekler göbekten milli ve iki katlı eleklerdir. Üst katları iri malzemelere karşı dayanıklılığı arttırmak amacıyla yüksek manganlı çelik döküm veya yüksek aşınma dayanımlı özel çelikten üretilir.
- Yüksek verimli Konvansiyonel Elekler kırılan malzemenin özellikleri göz önünde bulundurularak poliüretan veya kauçuk eleme katları ile de üretilmektedir.
- Eleklerle gelen malzemeyi çamur veya kilden arındırmak için su püskürtmeli yıkama sistemi eklenebilir.



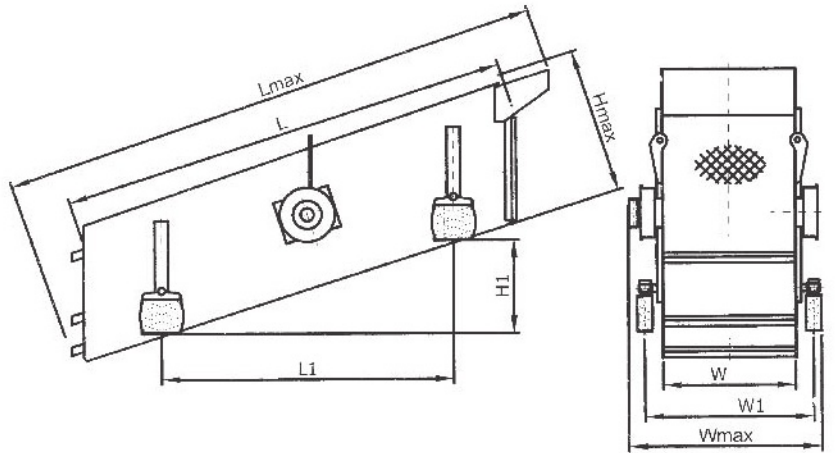

Technical Specifications & Overall Dimensions / Teknik Özellikler ve Ana Ölçüler (mm)

Type Tıp	Screening area WxL (mm) Ana Ölçüleri WxL (mm)	Decks Kat Adedi	Motor (kW) Motor (kW)	Weight(kg) Ağırlık (kg)	Dimensions / Ölçüler (mm)					
					L1	H1	W1	L MAX	H MAX	W MAX
EG1025	1000x2500	2	7,5	2300	1450	388	1375	2740	1460	1505
EG1625	1600x2500	2	11	2700	1450	388	1975	2740	1460	2105
EG1237	1200x3700	2	15	4650	2457	705	1586	4512	1575	1780
EG1637	1600x3700	2	18,5	5300	2457	705	1986	4512	1575	2180
EG1243	1200x4270	2	15	3750	2866	931	1645	5160	1720	1880
EG1843	1800x4270	2	22	6100	2866	931	2245	5160	1720	2480
EI0818	800x1800	2	4	1280	1250	325	1175	2120	855	1305
EI2460	2400x6000	2	30	6300	3760	1368	2850	7137	1260	3136
EU1026	1000x2600	3	7,5	2150	1944	632	1375	3760	1615	1580
EU2460	2400x6000	3	30	8800	3760	1368	2850	7137	2232	3136
ED1243	1200x4270	4	15	4250	2866	1043	1560	5347	1636	1655
ED1655	1600x5500	4	22	5420	3566	1160	2045	6675	1848	2178
ED1855	1800x5500	4	22	5800	3566	1160	2345	6675	1848	2478
ED2060	2000x6000	4	30	7200	3760	1368	2450	7137	2232	2720